

TRANSPORTADOR DE BATERÍAS

HOJA DE ESPECIFICACIONES

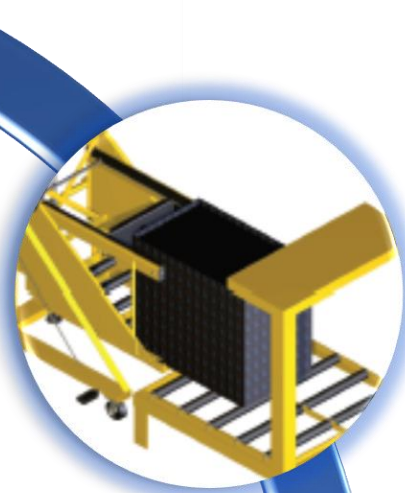

HOJA DE ESPECIFICACIONES

INTERCAMBIADOR MANUAL DE BATERÍAS

El transportador de baterías modelo BT-ML (BT) fue diseñado para proporcionar una solución para manejo de baterías segura y económica para flotas de montacargas pequeñas. El BT no requiere un montacargas y puede ser operado por una sola persona. El BT utiliza engranajes, cadenas y un manubrio de mano para sacar manualmente una batería de un compartimento, transportarla y colocarla en otro compartimento.

CARACTERÍSTICAS

Altura de la cama de rodillo ajustable de 6" a 23,5"

Gato hidráulico manual

Freno de piso

Cilindro hidráulico para trabajo pesado

Ruedas para trabajo pesado

Pestillo de seguridad para evitar que se caiga la batería

Placa de empujar/tirar impulsada mecánicamente



Pestillo de seguridad para evitar que se caiga la batería

Opciones



Perfil bajo para una altura de carga de 3" (-LP)



*REQUIERE UN ACCESORIO DE SEGURIDAD SUMINISTRADO POR EL CLIENTE PARA ASEGURAR EL TRANSPORTADOR AL MONTACARGAS AL CAMBIAR LA BATERÍA



Beneficios

El mecanismo de empuje/tiro permite una carga y descarga fácil y segura de las baterías

La base de rodillos con altura ajustable permite que el BT alcance la mayoría de las alturas de compartimentos para baterías

El ensamble de frenos evita el movimiento del transportador BT cuando este está desatendido

El pestillo de seguridad del manubrio de mano evita el regreso repentino del manubrio

El cilindro hidráulico para trabajo pesado garantiza una potencia hidráulica confiable

TRANSPORTADOR DE BATERÍAS MECÁNICO



Modelo	Ancho/Largo Máxima de Baterías	Capacidad de Carga	Altura "R"
BT-16-ML	15" / 39"	2000 libras.	6" a 23.5"
BT-24-ML	21" / 39"	3000 libras.	6" a 23.5"
BT-30-ML	30" / 39"	3000 libras.	6" a 23.5"

TRANSPORTADOR DE BATERÍAS MECÁNICO DE BAJO PERFIL



Modelo	Ancho/Largo Máxima de Baterías	Capacidad de Carga	Altura "R"
BT-24-ML-LP	21" / 39"	3000 libras.	3" a 23.5"

BT CON SISTEMA DE EMPUJE/TIRO & ASCENSO/DESCENSO MOTORIZADO

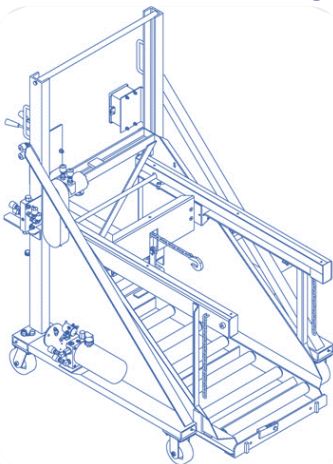

Modelo	Ancho/Largo Máxima de Baterías	Capacidad de Carga	Altura "R"
BT-24-ML-P	21" / 39"	3000 libras.	6" a 21"

