

INTERCAMBIADOR DE BATERÍAS PORTÁTIL

El ABPG es un aditamento eléctrico y económico que se coloca en una carretilla eléctrica. Se energiza con la batería de la carretilla y se limita a la capacidad de ascenso y descenso de la carretilla suministrada por el cliente. El ABPG es un intercambiador de baterías seguro, asequible y flexible para flotas pequeñas.

CARACTERÍSTICAS

Unidad portátil que se coloca sobre su carretilla eléctrica existente

Carga frontal

Disponibile con compartimento de 24", 32" y 40" de ancho

Extracción magnética o por vacío.

La batería de la carretilla eléctrica energiza el ABPG

El control remoto alámbrico se coloca en cualquier parte de la unidad para operar el equipo

Trabaja con 24-Voltios

Incluye soportes de montaje y aditamentos para horquillas de 9"

Incluye cable "Y" para conectarse a la carretilla eléctrica

Barrera de seguridad para que no se salga la batería



El motor eléctrico de engranajes acciona dos cadenas de rodillos, para mover la batería dentro y fuera del ABPG



El Control Remoto alámbrico tiene un imán en la parte posterior y puede ser colocado en cualquier parte de la unidad

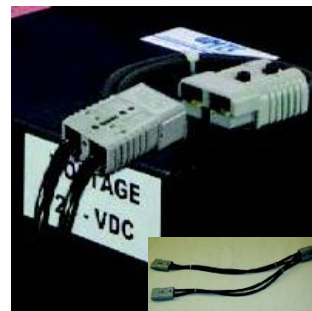

El Cable-Y se conecta entre el ABPG, la carretilla eléctrica, y la batería de la carretilla eléctrica

Opciones



Extracción por vacío (-V)

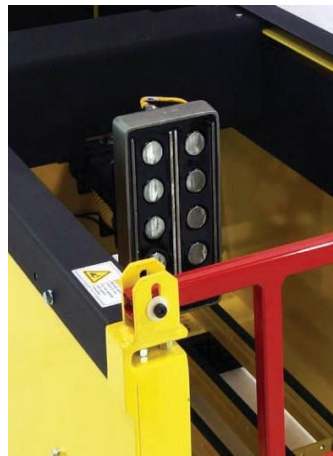

Extracción magnética (-M)

Beneficios

Compatible con estabilizadores de montacargas

Motor robusto de engranaje eléctrico

Maneja baterías de hasta 50" de largo

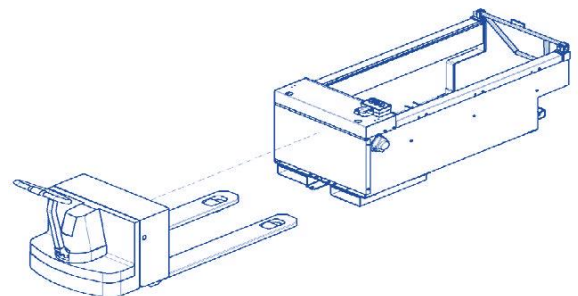

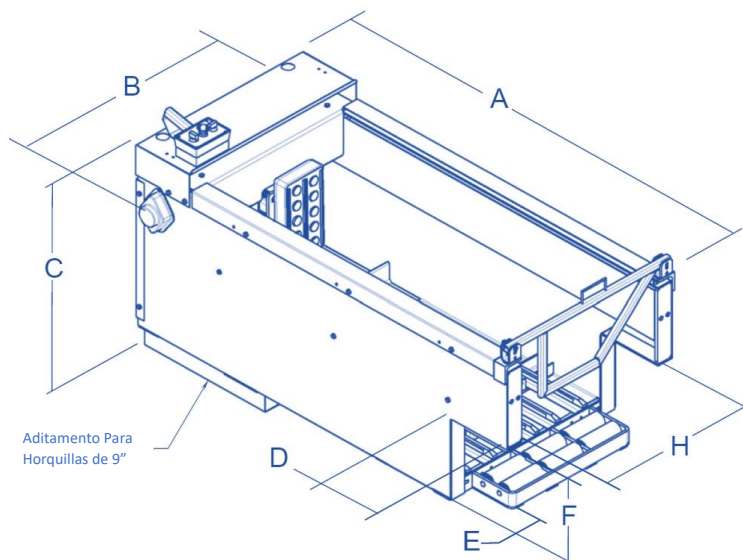

Acercamiento 1

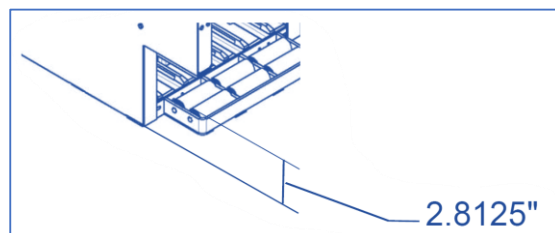

Acercamiento 2

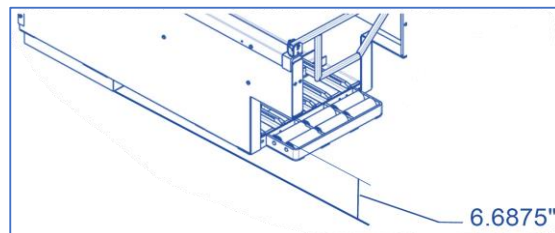

Intercambiador de Baterías Portátil		ABPG-24	ABPG-32	ABPG-40
Información General				
Capacidad Máxima de Carga con Horquillas de 48"		4000 libras		
Capacidad Máxima de Carga con Horquillas de 60"		5000 libras		
Altura "R" de la base al rodillo delantero (VER ACERCAMIENTO 1)		2.8125"		
Altura "R" con aditamento estándar FP9 para horquillas (VER ACERCAMIENTO 2)		6.6875"		
Voltaje disponible (basado en el montacargas utilizado)		24V, 36V, 48V		
ESPECIFICACIONES DIMENSIONALES				
A	Largo total	68"		
B	Ancho total	33.5"	41.5"	49.5"
C	Altura total	30.5"		
D	Profundidad de corte para estabilizadores	10.375"		
E	Ancho de corte para estabilizadores	4.25"	8.25"	12.25"
F	Altura de corte para estabilizadores	13.5"		
G1	Profundidad del compartimento (brazo extractor retraído)	50.5"		
G2	Profundidad del compartimento (brazo extractor extendido)	45.5"		
H	Ancho del compartimento	24.75"	32.75"	40.75"
I	Ancho mínimo recomendado de baterías	6"		
J	Altura mínima recomendada de baterías	19"		
K	Ancho máximo recomendado de baterías	23.5"	31.5"	39.5"
L	Largo máximo recomendada de baterías	50"		
M	Altura máxima recomendada de baterías	38"	40"	48"
N	Ancho máximo de la horquilla (FP9)	9.25"	9.25"	9.25"
O	Distancia máxima exterior de Horquillas (FP9)	27"	27"	27"
P	Distancia mínima entre horquillas (FP9)	8.5"	8.5"	8.5"